



EQUIPAGGIAMENTI



PASSION AND TECHNOLOGY

Da sempre il nostro orgoglio è di progettare e realizzare macchine d'avanguardia tecnologica. La nostra sfida è creare prodotti fonte di orgoglio e di soddisfazione per i nostri clienti.

La nostra energia è un flusso costante: la voglia di produrre macchine innovative, con alta produttività, bassi consumi e basse emissioni coinvolgono i nostri tecnici in creatività costante.

Selezioniamo i materiali costruttivi in base alla loro specifica applicazione, al fine di garantire il massimo della sicurezza, dell'affidabilità e caratteristiche tecniche personalizzate per esigenze specifiche.

Utilizziamo motori e trasmissioni dalle più alte prestazioni per rendimenti e modularità senza eguali, in modo da costituire un sistema dinamico e sinergico a cui applicare gli optional richiesti.

Sviluppiamo l'elettronica specifica per ogni macchina in modo individuale: nessun compromesso, nessun sistema elaborato ed adattato.

L'elettronica di gestione è studiata e realizzata unicamente per operare in maniera ottimale.

Più di 60 anni di storia per creare delle grandi Greifenberg al top di gamma e con un passo in più ad ogni livello compresa la sicurezza. Solo così il nostro orgoglio si trasmette anche nei nostri clienti, che giorno dopo giorno capiscono, sperimentano e apprezzano le nostre macchine.

Perché oltre ad essere garanzia della massima qualità e dei massimi risultati, promettono semplicità e potenza, coniugate alla sicurezza di poter operare giorno dopo giorno nelle migliori condizioni.

Perché ci prendiamo cura non solo della passione per il lavoro dei nostri clienti, ma anche dell'amore di chi confida in loro aspettandoli ogni sera.

CARRUCOLA LEG 5

La carrucola Leg 5 ha una portata di 5500 kg ed è strutturata da due flange in lega con apertura a forbice, un nottolino d'aggancio in acciaio ed una ruota di grandi dimensioni (280 mm) trattata termicamente con processo di cementazione che gravita su di un cuscinetto a doppia corona di sfere. E' inoltre dotata di un dispositivo d'aggancio per l'allineamento durante l'uso. La lega di cui è composta ha un'eccellente resistenza meccanica e al contempo un peso molto basso. Leg 5 è indispensabile per effettuare dei rinvii o cambi di direzione per cavi fino a 14 mm. La ruota è perfettamente incassata nelle flange fungendo così da antideraglio della fune.



DATI TECNICI

Telaio carrucola	Su cuscinetto
Materiale telaio	Ergal
Diametro carrucola	280 mm
Trattamento carrucola	Cementazione
Portata massima	5,5 ton
Peso a secco indicativo	10,4 kg
Antiscarrucolo	Carrucola ad incasso nel telaio
Diametro funi consigliate	Fino a 14 mm

Con riserva di apportare modifiche in merito alle specifiche di prodotto senza preavviso e con riserva di errori di stampa.

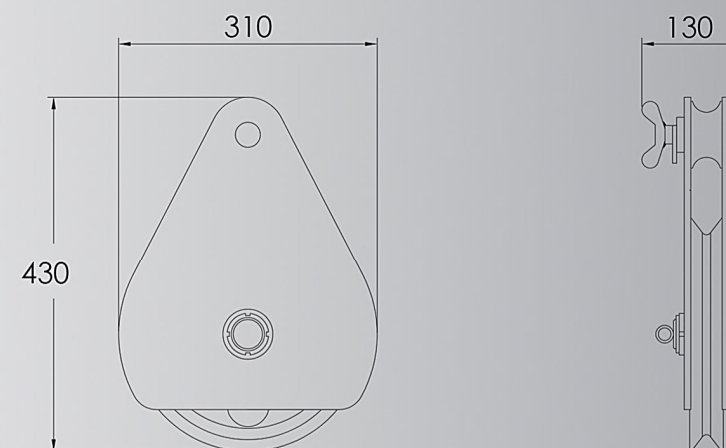

only for very greifenberg people



Greifenberg Teleferiche SAS - www.greifenberg.it
via Longa 7, 38027 Terzolas (TN) Italia
+39 0463 901259 info@greifenberg.it

