



**EQUIPAGGIAMENTI**



## PASSION AND TECHNOLOGY

Da sempre il nostro orgoglio è di progettare e realizzare macchine d'avanguardia tecnologica. La nostra sfida è creare prodotti fonte di orgoglio e di soddisfazione per i nostri clienti.

La nostra energia è un flusso costante: la voglia di produrre macchine innovative, con alta produttività, bassi consumi e basse emissioni coinvolgono i nostri tecnici in creatività costante.

Selezioniamo i materiali costruttivi in base alla loro specifica applicazione, al fine di garantire il massimo della sicurezza, dell'affidabilità e caratteristiche tecniche personalizzate per esigenze specifiche.

Utilizziamo motori e trasmissioni dalle più alte prestazioni per rendimenti e modularità senza eguali, in modo da costituire un sistema dinamico e sinergico a cui applicare gli optional richiesti.

Sviluppiamo l'elettronica specifica per ogni macchina in modo individuale: nessun compromesso, nessun sistema elaborato ed adattato.

L'elettronica di gestione è studiata e realizzata unicamente per operare in maniera ottimale.

Più di 60 anni di storia per creare delle grandi Greifenberg al top di gamma e con un passo in più ad ogni livello compresa la sicurezza. Solo così il nostro orgoglio si trasmette anche nei nostri clienti, che giorno dopo giorno capiscono, sperimentano e apprezzano le nostre macchine.

Perché oltre ad essere garanzia della massima qualità e dei massimi risultati, promettono semplicità e potenza, coniugate alla sicurezza di poter operare giorno dopo giorno nelle migliori condizioni.

Perché ci prendiamo cura non solo della passione per il lavoro dei nostri clienti, ma anche dell'amore di chi confida in loro aspettandoli ogni sera.

# SCARPA FORESTRY

La Scarpa Forestry è composta da una struttura di sostegno e la lama d'appoggio fune. Nella versione singola, la struttura o braccio di sostegno è realizzato in acciaio strutturale altoresistenziale Strenx mentre la lama d'appoggio fune è realizzata in lega di alluminio con eccellenti caratteristiche meccaniche, gli appoggi sono in bronzo che preservano l'integrità della fune portante e si conformano ai diversi diametri di fune utilizzata. L'aggancio nella parte superiore ha un bilanciere integrato che, indipendentemente dall'angolazione e dalla forza di tiro della fune di centraggio della scarpa, lascia la stessa sempre perfettamente verticale. Il bilanciere è sostituibile con una piccola puleggia per la costruzione di linee con cavalletto ad aeroplano. Nelle versioni doppia e quadrupla, la scarpa e la sua struttura sono realizzati integralmente in acciaio, la scarpa Forestry in tutte le sue varianti è può essere allestita con una carrucola di sostegno traente. Adatta per i carrelli serie CRG, HT, Transporter e Cargo.

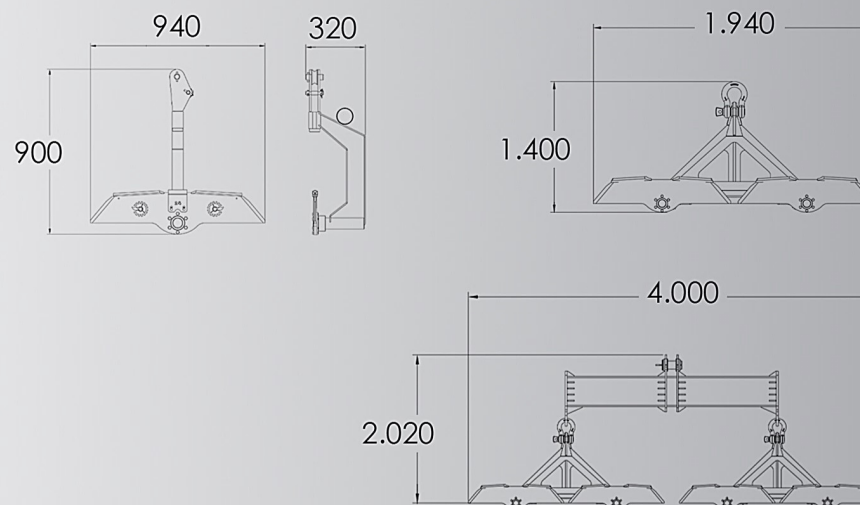

## DATI TECNICI

Portata massima versione singola	12 ton
Portata massima versione doppia	19 ton
Portata massima versione quadrupla	28 ton
Angolo massima deviazione versione singola	15°
Angolo massima deviazione versione doppia	25°
Angolo massima deviazione versione quadrupla	40°
Carrucola sostegno fune traente	Optional
Peso versione singola	27 kg
Peso versione doppia	130 kg
Peso versione quadrupla	310 kg

Con riserva di apportare modifiche ai prodotti e alle specifiche di prodotto senza preavviso e con riserva di errori di stampa.

**only for very greifenberg people**



**Greifenberg Teleferiche SAS - [www.greifenberg.it](http://www.greifenberg.it)**  
via Longa 7, 38027 Terzolas (TN) Italia  
+39 0463 901259 [info@greifenberg.it](mailto:info@greifenberg.it)

