



EQUIPAGGIAMENTI



PASSION AND TECHNOLOGY

Da sempre il nostro orgoglio è di progettare e realizzare macchine d'avanguardia tecnologica. La nostra sfida è creare prodotti fonte di orgoglio e di soddisfazione per i nostri clienti.

La nostra energia è un flusso costante: la voglia di produrre macchine innovative, con alta produttività, bassi consumi e basse emissioni coinvolgono i nostri tecnici in creatività costante.

Selezioniamo i materiali costruttivi in base alla loro specifica applicazione, al fine di garantire il massimo della sicurezza, dell'affidabilità e caratteristiche tecniche personalizzate per esigenze specifiche.

Utilizziamo motori e trasmissioni dalle più alte prestazioni per rendimenti e modularità senza eguali, in modo da costituire un sistema dinamico e sinergico a cui applicare gli optional richiesti.

Sviluppiamo l'elettronica specifica per ogni macchina in modo individuale: nessun compromesso, nessun sistema elaborato ed adattato.

L'elettronica di gestione è studiata e realizzata unicamente per operare in maniera ottimale.

Più di 60 anni di storia per creare delle grandi Greifenberg al top di gamma e con un passo in più ad ogni livello compresa la sicurezza. Solo così il nostro orgoglio si trasmette anche nei nostri clienti, che giorno dopo giorno capiscono, sperimentano e apprezzano le nostre macchine.

Perché oltre ad essere garanzia della massima qualità e dei massimi risultati, promettono semplicità e potenza, coniugate alla sicurezza di poter operare giorno dopo giorno nelle migliori condizioni.

Perché ci prendiamo cura non solo della passione per il lavoro dei nostri clienti, ma anche dell'amore di chi confida in loro aspettandoli ogni sera.

CARRUCOLA TRIPLA

La carrucola Tripla è un accessorio eccezionale per effettuare dei rinvii o cambi di direzione per le funi statiche. E' composta da due flange in lega con uno spessore di 15 mm per garantire robustezza, la lega di alluminio della classe 7000 si contraddistingue per un'eccellente resistenza meccanica con altissime prestazioni ed un peso ridotto. Tre ruote in acciaio con boccole e rasamenti in bronzo antiusura e antifrizione sono distribuite a semicerchio formando un grande raggio di curvatura per alloggiare al meglio il cavo. Corredata di aggancio a spina e dispositivo di sostegno durante il montaggio. Tripla infatti è apribile, può essere prima ancorata al sostegno e la fune può essere inserita anche in un secondo momento. Questa caratteristica agevola e offre maggiore comfort all'operatore. La carrucola è progettata per rinvio di funi da 18 a 26 mm ed ha una portata di 15.000 kg

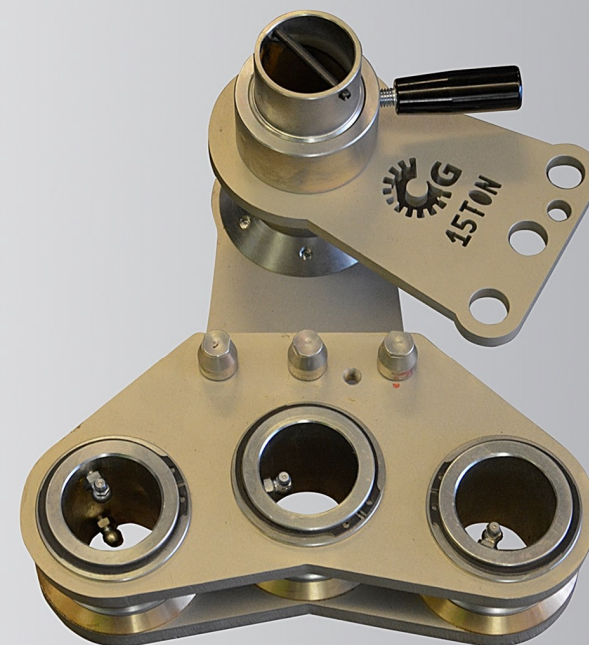

DATI TECNICI

Telaio carrucola	Su boccole in bronzo
Telaio	Apribile
Materiale telaio	Ergal
Numero rulli	n°3
Portata massima	15 ton
Peso a secco indicativo	9,6 kg
Antiscarrucolo	Sedi in bronzo
Diametro funi consigliate	Fino a 30 mm

Con riserva di apportare modifiche in base alle specifiche di prodotto senza preavviso e con riserva di errori di stampa.

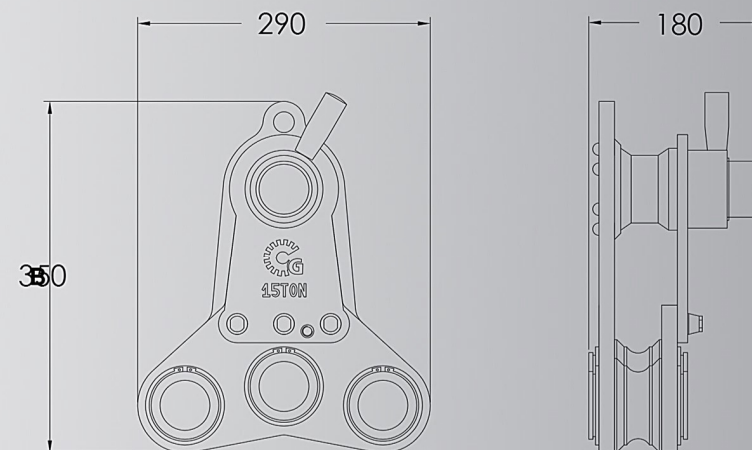

only for very greifenberg people



Greifenberg Teleferiche SAS - www.greifenberg.it
via Longa 7, 38027 Terzolas (TN) Italia
+39 0463 901259 info@greifenberg.it

