



# HDX

WWW.HSP.SE

## PER LAVORI ESTREMI IN AMBIENTI DIFFICILI

La pinza HDX è concepita per compiti estremi, in ambienti difficili per il sollevamento di carichi pesanti. Eccezionale per la movimentazione di tronchi solidi, viene applicata su esboscatrici come forwarder, skidder, harvester di grandi dimensioni. Il modello è fortemente rinforzato con il telaio superiore piegato in un unico pezzo con protezione ad espansore. Il montante parallelo è rinforzato e le braccia sono dotate di fermi meccanici per preservare i cilindri. In optional sono disponibili un kit di blocco del carico e rinforzi extra per le braccia.

- Doppio cilindro
- Doppio braccio
- Perni di espansione
- Affidabile e di facile impiego
- Eccellente qualità
- Verniciato a polvere
- Realizzata in acciaio Hardox

DIMENSIONI PINZA		035	040	055
Pressione massima di lavoro	MPa	23	23	23
Forza sulla punta	kN	16,1	16,2	16,0
Tempo di apertura a 70 l/min	s	1,0	1,1	1,7
Tempo di chiusura a 70 l/min	s	1,6	1,7	2,5
Lunghezza, pinza chiusa	mm	885	970	1110
<b>Massima apertura pinza</b>	<b>mm</b>	<b>1880</b>	<b>2070</b>	<b>2390</b>
Larghezza massima	mm	556	556	556
Larghezza, braccia esterne	mm	472	472	472
Altezza, pinza chiusa	mm	565	610	695
Altezza, pinza aperta	mm	600	630	715
Diametro minimo di chiusura	mm	120	140	160
Area di carico	m <sup>2</sup>	0,35	0,40	0,55
Carico massimo	kg	5000	5000	5000
Peso	kg	330	360	440

Con riserva di appurare modifiche ai prodotti e alle specifiche di prodotto senza preavviso e con riserva di errori di stampa.

**Grippen**  
of Sweden

**THE ORIGINAL.  
IN 100 DIFFERENT WAYS.**

# DIMENSIONI

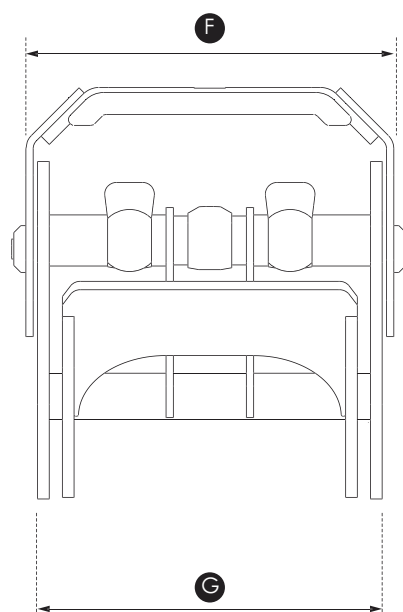
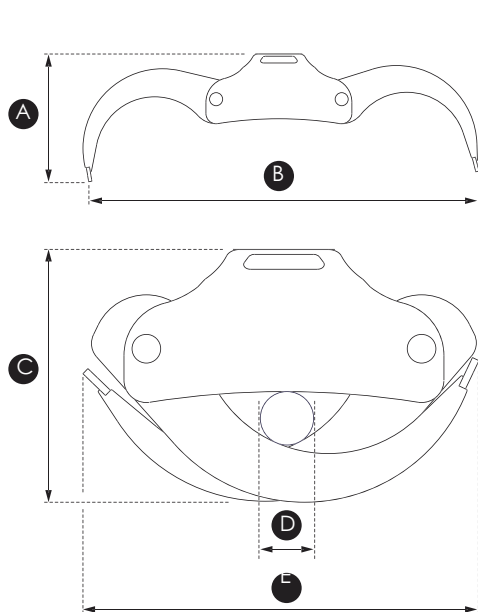

- A Altezza, pinza aperta
- B Massima apertura pinza
- C Altezza, pinza chiusa
- D Diametro minimo di chiusura
- E Lunghezza, pinza chiusa
- F Lunghezza massima
- G Larghezza, braccia esterne

# ACCESSORI

Desiderate acquistare una pinza più potente o soltanto cambiare un componente?

Potete trovare una gamma completa di optional come attacchi superiori, rotatori e benne.

Visitate il sito [www.hsp.se](http://www.hsp.se) per la gamma completa di accessori



# ASSISTENZA

Tutti i prodotti HSP Gripen mantengono la massima qualità possibile, il che significa che raramente avrete bisogno del servizio di assistenza. Se si dovesse verificare un problema o manifestare un difetto, il nostro servizio assistenza sarà comunque in grado di aiutarvi immediatamente. Potete contattare il servizio di assistenza al numero 0463901259 oppure inviando un'email all'indirizzo [info@greifenberg.it](mailto:info@greifenberg.it).

Il vostro rivenditore locale



IMPORTATORE ITALIA

[greifenbergteleferiche](http://greifenbergteleferiche)



[www.greifenberg.it](http://www.greifenberg.it)



[info@greifenberg.it](mailto:info@greifenberg.it)