



**TELEFERICHE**



## PASSION AND TECHNOLOGY

Da sempre il nostro orgoglio è di progettare e realizzare macchine d'avanguardia tecnologica. La nostra sfida è creare prodotti fonte di orgoglio e di soddisfazione per i nostri clienti.

La nostra energia è un flusso costante: la voglia di produrre macchine innovative, con alta produttività, bassi consumi e basse emissioni coinvolgono i nostri tecnici in creatività costante.

Selezioniamo i materiali costruttivi in base alla loro specifica applicazione, al fine di garantire il massimo della sicurezza, dell'affidabilità e caratteristiche tecniche personalizzate per esigenze specifiche.

Utilizziamo motori e trasmissioni dalle più alte prestazioni per rendimenti e modularità senza eguali, in modo da costituire un sistema dinamico e sinergico a cui applicare gli optional richiesti.

Sviluppiamo l'elettronica specifica per ogni macchina in modo individuale: nessun compromesso, nessun sistema elaborato ed adattato.

L'elettronica di gestione è studiata e realizzata unicamente per operare in maniera ottimale.

Più di 60 anni di storia per creare delle grandi Greifenberg al top di gamma e con un passo in più ad ogni livello compresa la sicurezza. Solo così il nostro orgoglio si trasmette anche nei nostri clienti, che giorno dopo giorno capiscono, sperimentano e apprezzano le nostre macchine.

Perché oltre ad essere garanzia della massima qualità e dei massimi risultati, promettono semplicità e potenza, coniugate alla sicurezza di poter operare giorno dopo giorno nelle migliori condizioni.

Perché ci prendiamo cura non solo della passione per il lavoro dei nostri clienti, ma anche dell'amore di chi confida in loro aspettandoli ogni sera.



# T3 1100 YUKON



T3 1100 Yukon è pura potenza dal cuore tecnologico. La teleferica trifune in grado di creare linee di 1100 metri a gravità o ad anello con un'incredibile forza di tiro, senza l'ausilio di attrezzature esterne e con possibilità di stazione sia a monte che a valle. Il telaio con ralla rotante e meccanismo idraulico può essere installato su carro cingolato oppure su rimorchio a doppio asse e permette un posizionamento rapido ed efficace in ogni condizione di terreno. La poderosa torre pieghevole in acciaio ad alta resistenza può contenere uno sfilo idraulico supplementare per aumentare l'altezza, le carrucole sono disposte sulla torre con un sistema a cerniera in modo tale da trovare sempre l'esatta direzione.

La T3 1100 Yukon permette la realizzazione di linee ragguardevoli unite ad un'ottima maneggevolezza, aiutate anche dal rullo di montaggio per la stesura della fune portante. Grazie al pannello touch screen di ultima generazione e la prolunga di 10 metri permette all'operatore di posizionarsi nel punto con maggior visibilità per impostare a distanza tutti i parametri di linea come punto di carico, scarico e sostegni intermedi di rallentamento automatico. La gestione a distanza della macchina avviene tramite due radiocomandi dotati di tecnologia multi step per poter scegliere sempre la velocità di lavoro più idonea. Dai radiocomandi sarà inoltre possibile comandare i carrelli Greifenberg e i chockers se presenti. Il sistema elettronico ATG automatizza la macchina al livello di guida autonoma.

## DATI TECNICI

Telaio montato su	Rimorchio / cingolato / autocarro
Potenza motore diesel	300 kw - 408 cv
Impianto idraulico	Doppia pompa a circuito chiuso
Gestione comandi	Elettronica
Controventature	n°4 x 80 m d. 18 mm
Peso a secco indicativo	15 ton
<b>RULLO PORTANTE</b>	
Capacità fune	1100 m
Diametro fune	24 mm
Forza di trazione primo strato	16000 daN
Velocità massima	0,9 m/sec
<b>RULLO TRAENTE - RECUPERO</b>	
Capacità fune	1100 m - 2200 m
Diametro fune	12 mm
Forza di trazione primo strato	4700 daN
Forza di trazione ultimo strato	4000 daN
Velocità massima	6 m/sec

Con riserva di apportare modifiche ai prodotti e alle specifiche di prodotto senza preavviso e con riserva di errori di stampa.

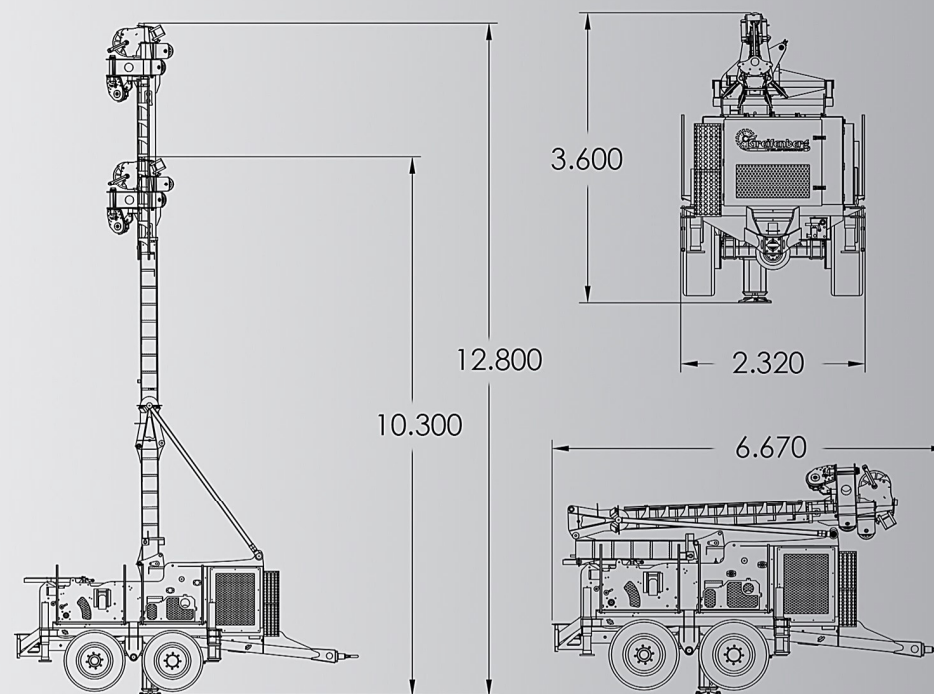



## Radio System

L'innovazione dei comandi a distanza. Con un solo radiocomando è possibile comandare carrello, teleferica/argano e radiochocker.

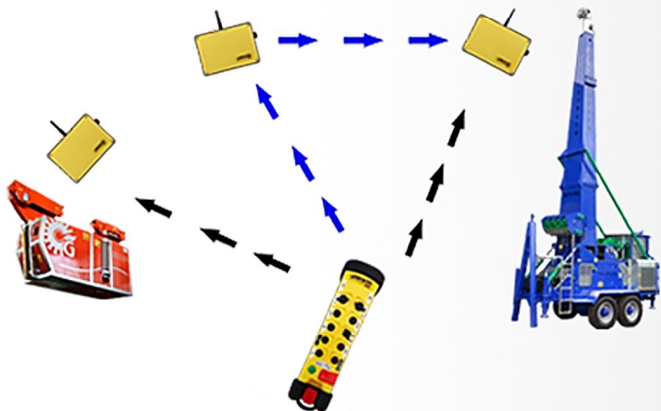

## Espulsore Traente

Un allestimento composto da una carrucola motorizzata che unita all'elettronica evoluta, facilita la corretta tensionatura della fune traente.



## Ciclo Automatico

Una vera e propria intelligenza artificiale che permette il funzionamento dell'impianto in totale autonomia.

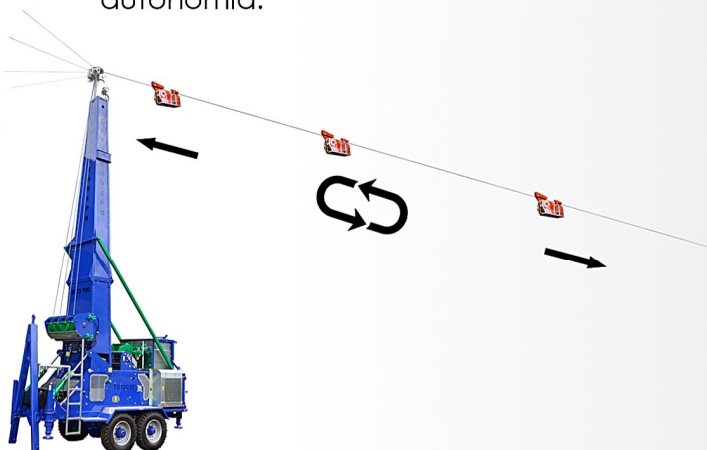

## Smart Yarder

Tutte le informazioni dell'impianto teleferico direttamente su smartphone o tablet con parametrizzazione della macchina in real-time.





## Display a colori

Informazione costante e sempre sotto controllo della tua attrezzatura in maniera chiara e semplice.



## Display Touch Screen

La gestione della macchina su pannello touch screen di ultima generazione. Intuitivo, rapido per affrontare ogni tipo di attività quotidiana.

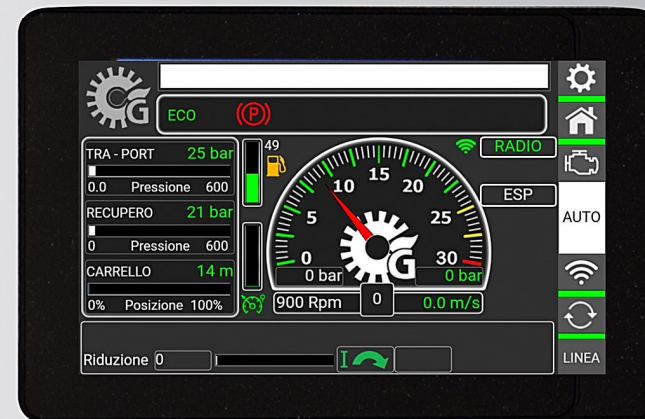

## Safety Device

Il dispositivo per attivare un sistema autonomo di abbattimento fune portante in caso di emergenza.



## Eco Power

Dal pannello macchina è possibile selezionare diverse modalità di gestione della potenza al fine di ridurre le emissioni di CO2 ed i consumi.





## Backup Allarmi

Uno spazio di memoria dedicato al registro dei parametri sensibili della macchina.

03.11.2022 09:59:50 ALL000 Emergenza macchina intervenuta

ECO (P)

Timestamp	Message
03.11.2022 09:59:50	ALL000 Emergenza macchina intervenuta
03.11.2022 09:31:13	ALL000 Emergenza macchina intervenuta
03.11.2022 07:49:44	ALL002 Encoder ridondante tamburo Traente
03.11.2022 07:46:45	ALL002 Encoder ridondante tamburo Traente
03.11.2022 07:46:21	ALL002 Encoder ridondante tamburo Traente
02.11.2022 18:14:55	ALL000 Emergenza macchina intervenuta
02.11.2022 18:13:01	ALL000 Emergenza macchina intervenuta
02.11.2022 18:12:45	ALL000 Emergenza macchina intervenuta
02.11.2022 17:55:18	ALL000 Emergenza macchina intervenuta
02.11.2022 17:55:17	ALL000 Emergenza macchina intervenuta
02.11.2022 17:50:16	ALL000 Emergenza macchina intervenuta
02.11.2022 17:40:52	ALL000 Emergenza macchina intervenuta
02.11.2022 17:35:38	ALL000 Emergenza macchina intervenuta
02.11.2022 17:35:29	ALL000 Emergenza macchina intervenuta

BACKUP OFF SONORO



## Syncro System

Il perfetto sincronismo delle funi nelle linee ad anello.



## Teleassistenza

Il supporto tecnico in remoto per ottimizzare le tempistiche degli interventi e risolvere problemi.







**only for very greifenberg people**



**Greifenberg Teleferiche SAS - [www.greifenberg.it](http://www.greifenberg.it)**  
via Longa 7, 38027 Terzolas (TN) Italia  
+39 0463 901259 [info@greifenberg.it](mailto:info@greifenberg.it)

