



**TELEFERICHE**







## PASSION AND TECHNOLOGY

Da sempre il nostro orgoglio è di progettare e realizzare macchine d'avanguardia tecnologica. La nostra sfida è creare prodotti fonte di orgoglio e di soddisfazione per i nostri clienti.

La nostra energia è un flusso costante: la voglia di produrre macchine innovative, con alta produttività, bassi consumi e basse emissioni coinvolgono i nostri tecnici in creatività costante.

Selezioniamo i materiali costruttivi in base alla loro specifica applicazione, al fine di garantire il massimo della sicurezza, dell'affidabilità e caratteristiche tecniche personalizzate per esigenze specifiche.

Utilizziamo motori e trasmissioni dalle più alte prestazioni per rendimenti e modularità senza eguali, in modo da costituire un sistema dinamico e sinergico a cui applicare gli optional richiesti.

Sviluppiamo l'elettronica specifica per ogni macchina in modo individuale: nessun compromesso, nessun sistema elaborato ed adattato.

L'elettronica di gestione è studiata e realizzata unicamente per operare in maniera ottimale.

Più di 60 anni di storia per creare delle grandi Greifenberg al top di gamma e con un passo in più ad ogni livello compresa la sicurezza. Solo così il nostro orgoglio si trasmette anche nei nostri clienti, che giorno dopo giorno capiscono, sperimentano e apprezzano le nostre macchine.

Perché oltre ad essere garanzia della massima qualità e dei massimi risultati, promettono semplicità e potenza, coniugate alla sicurezza di poter operare giorno dopo giorno nelle migliori condizioni.

Perché ci prendiamo cura non solo della passione per il lavoro dei nostri clienti, ma anche dell'amore di chi confida in loro aspettandoli ogni sera.







# T3 860 ANDES



La T3 860 Andes è la teleferica con il sistema trifune per lavoro ad anello che si adopera per linee di lunghezza fino a 860 metri permettendo il lavoro di esbosco sia da monte che da valle. Il telaio di tipo fisso può essere installato su carro cingolato oppure su rimorchio a doppio asse. Il suo nuovo design permette di mantenere basso il baricentro della macchina, favorendo l'accesso per i controlli e le manutenzioni ordinarie. La massiccia torre in acciaio ad alta resistenza può essere ulteriormente estesa con uno sfilo idraulico, la testata ha le carrucole a bandiera ed è corredata di espulsore idraulico per garantire il corretto tensionamento della fune traente e favorire la sua fuoriuscita. Il solido e robusto telaio unito alle eccellenti prestazioni del motore diesel Caterpillar a 6 cilindri, il circuito idraulico di alta qualità Linde, la trasmissione con riduttori epicicloidali e il software di gestione sono i caratteri principali della potenza e affidabilità della TG 860 Andes garantendo una maggior durata nel tempo. La macchina viene comandata da un pannello digitale con joystick posto nelle vicinanze della teleferica, che informa costantemente l'operatore sullo stato del motore, il numero di giri, il consumo istantaneo del combustibile, la coppia erogata, pressione e temperatura olio motore, temperatura liquido di raffreddamento. Inoltre è possibile scegliere, impostare, ed adattare le funzioni della "Tecnologia Greifenberg", come il sistema radio, l'espulsore traente, il ciclo automatico, il backup allarmi, lo smart yarder, e il sistema Eco Power.

## DATI TECNICI

Telaio montato su	Rimorchio / cingolato / autocarro
Potenza motore diesel	225 kw - 306 cv
Impianto idraulico	Doppia pompa a circuito chiuso
Gestione comandi	Elettronica
Controventature	n°4 x 80 m d. 18 mm
Peso a secco indicativo	14 ton
<b>RULLO PORTANTE</b>	
Capacità fune	860 m
Diametro fune	22 mm
Forza di trazione primo strato	14000 daN
Velocità massima	0,9 m/sec
<b>RULLO TRAENTE - RECUPERO</b>	
Capacità fune	860 m - 1800 m
Diametro fune	12 mm
Forza di trazione primo strato	5500 daN
Forza di trazione ultimo strato	3500 daN
Velocità massima	5,7 m/sec

Con riserva di apportare modifiche ai prodotti e alle specifiche di prodotto senza preavviso e con riserva di errori di stampa.

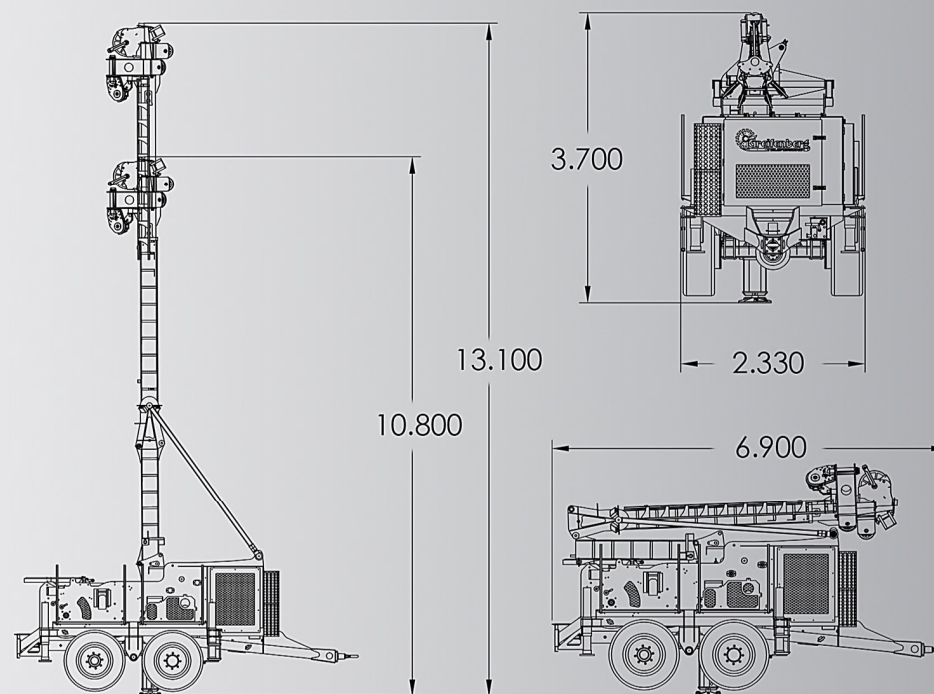





## Radio System

L'innovazione dei comandi a distanza. Con un solo radiocomando è possibile comandare carrello, teleferica/argano e radiochocker.

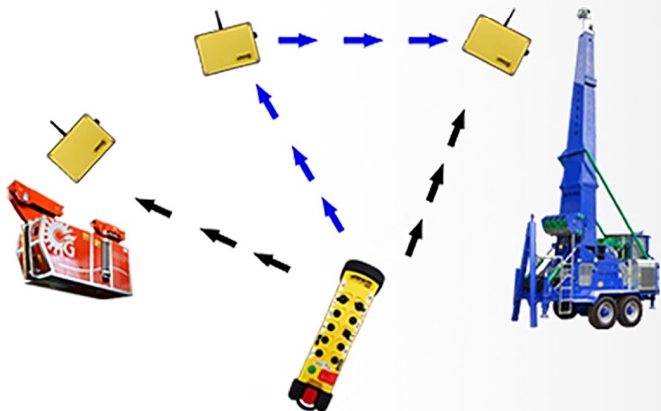

## Espulsore Traente

Un allestimento composto da una carrucola motorizzata che unita all'elettronica evoluta, facilita la corretta tensionatura della fune traente.

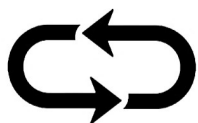

## Ciclo Automatico

Una vera e propria intelligenza artificiale che permette il funzionamento dell'impianto in totale autonomia.

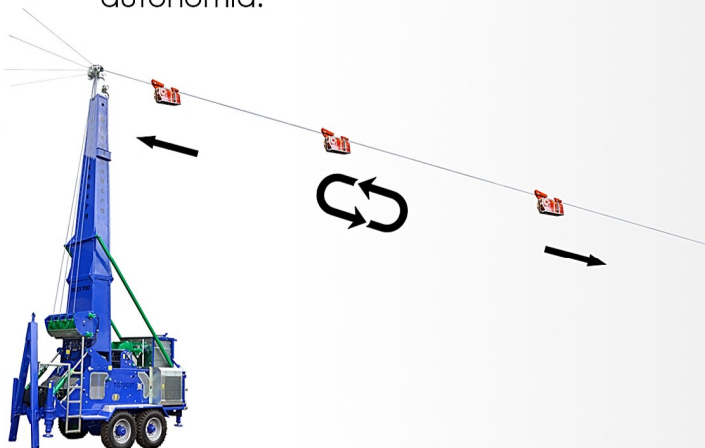

## Smart Yarder

Tutte le informazioni dell'impianto teleferico direttamente su smartphone o tablet con parametrizzazione della macchina in real-time.







## Display a colori

Informazione costante e sempre sotto controllo della tua attrezzatura in maniera chiara e semplice.



## Display Touch Screen

La gestione della macchina su pannello touch screen di ultima generazione. Intuitivo, rapido per affrontare ogni tipo di attività quotidiana.

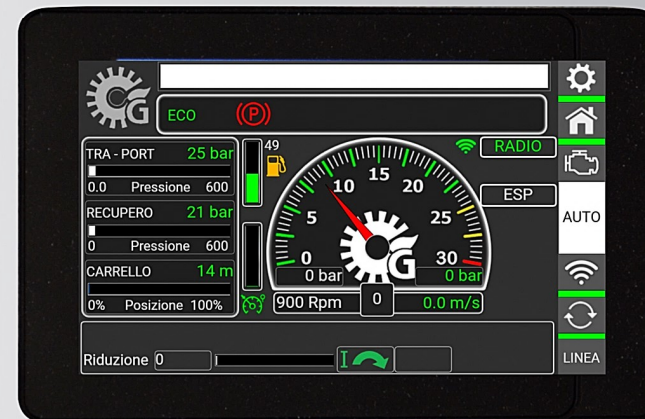

## Safety Device

Il dispositivo per attivare un sistema autonomo di abbattimento fune portante in caso di emergenza.



## Eco Power

Dal pannello macchina è possibile selezionare diverse modalità di gestione della potenza al fine di ridurre le emissioni di CO2 ed i consumi.







## Backup Allarmi

Uno spazio di memoria dedicato al registro dei parametri sensibili della macchina.

03.11.2022 09:59:50 ALL000 Emergenza macchina intervenuta

ECO (P)

Timestamp	Message
03.11.2022 09:59:50	ALL000 Emergenza macchina intervenuta
03.11.2022 09:31:13	ALL000 Emergenza macchina intervenuta
03.11.2022 07:49:44	ALL002 Encoder ridondante tamburo Traente
03.11.2022 07:46:45	ALL002 Encoder ridondante tamburo Traente
03.11.2022 07:46:21	ALL002 Encoder ridondante tamburo Traente
02.11.2022 18:14:55	ALL000 Emergenza macchina intervenuta
02.11.2022 18:13:01	ALL000 Emergenza macchina intervenuta
02.11.2022 18:12:45	ALL000 Emergenza macchina intervenuta
02.11.2022 17:55:18	ALL000 Emergenza macchina intervenuta
02.11.2022 17:55:17	ALL000 Emergenza macchina intervenuta
02.11.2022 17:50:16	ALL000 Emergenza macchina intervenuta
02.11.2022 17:40:52	ALL000 Emergenza macchina intervenuta
02.11.2022 17:35:38	ALL000 Emergenza macchina intervenuta
02.11.2022 17:35:29	ALL000 Emergenza macchina intervenuta

BACKUP OFF SONORO



## Syncro System

Il perfetto sincronismo delle funi nelle linee ad anello.



## Teleassistenza

Il supporto tecnico in remoto per ottimizzare le tempistiche degli interventi e risolvere problemi.









**only for very greifenberg people**



**Greifenberg Teleferiche SAS - [www.greifenberg.it](http://www.greifenberg.it)**  
via Longa 7, 38027 Terzolas (TN) Italia  
+39 0463 901259 [info@greifenberg.it](mailto:info@greifenberg.it)

